

Modes d'ouverture

Répondre à un besoin pratique, esthétique ou sécuritaire

Le choix du mode d'ouverture permet de s'adapter aux différents impératifs :

- ▶ Zones de circulation
- ▶ Position du mobilier
- ▶ Sens d'ouverture souhaité
- ▶ Type d'utilisation (aération, ouverture partielle, ouverture totale)
- ▶ Sécurité

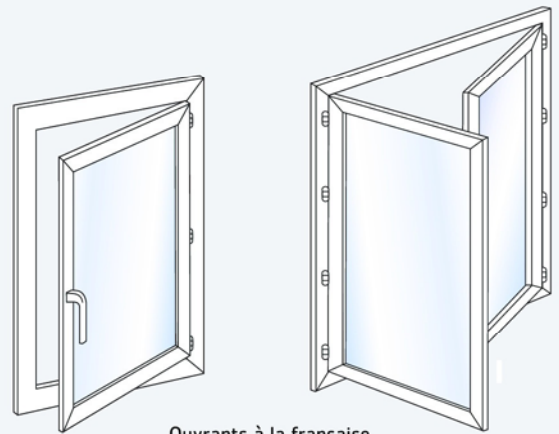

Ouvrants à la française
Des modes d'ouverture traditionnels.

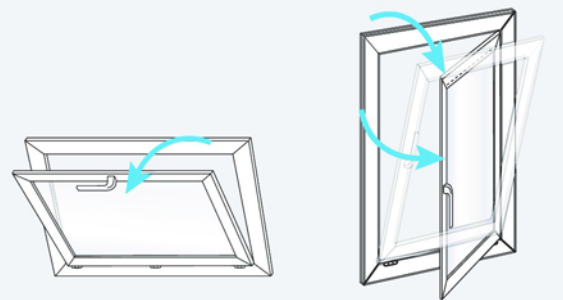

Soufflet
Idéal pour une simple aération.
L'ouvrant peut pivoter pour permettre le nettoyage des deux faces, par l'intérieur.
Ce type de châssis peut recevoir un système de manoeuvre à distance (ferme imposte).

Oscillo-battant
Ouverture à la française classique ou, en mode oscillo-battant, permet l'aération sans empiéter sur l'espace intérieur.

